

MADE IN  
**ITALY**





# Butler

# Torek

## BASELESS SUPER SPORT

**TOREK  
35LLK**

LIFTS

-  **SOLLEVATORI A DUE COLONNE SENZA PEDANA**
-  **BASELESS TWO POSTS LIFTS**
-  **2-SÄULEN-HEBEBÜHNEN MITTELSTEGFREI**
-  **ELEVATEURS DEUX COLONNES SANS BASE**
-  **ELEVADORES DE DOS COLUMNAS SIN PEANA**



### SENZA DISTANZIALI - WITHOUT SPACERS

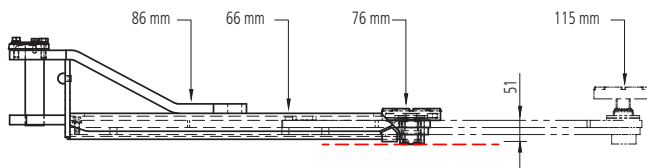

### CON DISTANZIALI - WITH SPACERS

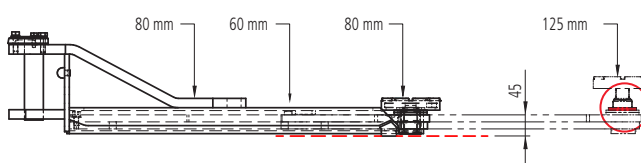

Distanziali da 5 mm forniti di dotazione.  
*Set of 5 mm spacers included with the lift.*  
Satz 5 mm hohe Distanzhülsen im  
Lieferumfang.  
*Epaisseurs 5 mm en dotation.*  
Juego de calzos de 5mm. suministrado  
con el elevador.

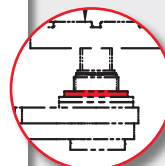



Interno colonne 2.800 mm.  
Aumentabile fino a 3.200 mm con kit opzionale 47298430.

*Internal clearance 2.800 mm.  
Can be increased up to 3.200 mm with optional kit ref. 47298430.*

Lichte Weite innen 2.800 mm.  
Bis auf 3.200 mm erweiterbar mit Option 47298430.

*Distance entre les colonnes 2.800 mm.  
Extensible a 3.200 mm avec option ref. 47298430.*

Distancia entre columnas 2.800 mm.  
Puede aumentarse hasta 3.200 mm con opción 47298430.

## TOREK 35LLK / 3500 kg

Sollevatore per le vetture supersportive.  
Fornito di 4 bracci lunghi a doppio stadio, ultra ribassati per un facile inserimento sotto scocche extra basse.  
Altezza minima dei tamponi di 76 mm. Bracci prodotti in acciaio speciale, con altezza del secondo sfilo di appena 51 mm, paralleli al pavimento, idonei ai veicoli sportivi.

*Lift for luxury sport cars.  
Equipped with 4 long two stage low profile arms for easy positioning under low ground clearance vehicles.  
Minimum height of the pads 76 mm.  
Arms produced in special steel to offer an extra low height of the second arm stage of only 51 mm, parallel to the floor, ideal for sport cars.*

Hebebühne für Sportautomobile.  
Ausgestattet mit mit 4 langen, doppelausziehbaren und sehr niedrigen Tragarmen für ein leichtes Einschwenken unter Fahrzeugen mit sehr niedrigem Schweller.  
Minimale Unterschenkhöhe der Tragteller beträgt 76 mm. Die Arme sind aus Spezialstahl angefertigt und laufen parallel dem Boden auf nur 51 mm. Einfach ideal zum Hochheben von Sportfahrzeugen.

*Pont élévateur pour voiture de sport  
Equipé avec 4 bras longs à double étage et profil surbaissé pour un simple positionnement au-dessous des voitures avec châssis très bas  
Hauteur minimum des tampons 76 mm. Bras construits en acier spéciale, avec une hauteur au deuxième étage de seulement 51 mm, parallèles au sol, conçus pour les véhicules de sport*

Equipado con 4 brazos de perfil bajo y de doble extensión para posicionarlos fácilmente debajo de este tipo de coches.  
Altura mínima de los tacos 76 mm.  
Brazos fabricados en acero especial para ofertar una muy baja altura del segundo tramo (sólo 51 mm. paralelamente al suelo) y una grande robustez, cosas esenciales para esta clase de vehiculos muy bajos.

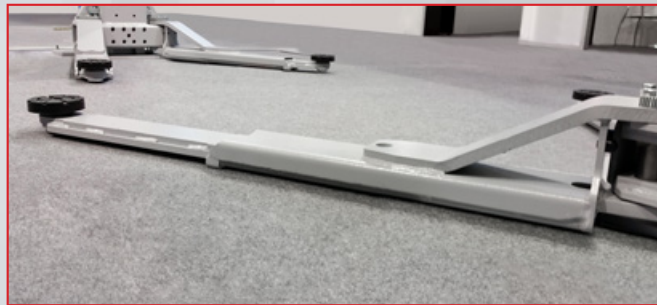
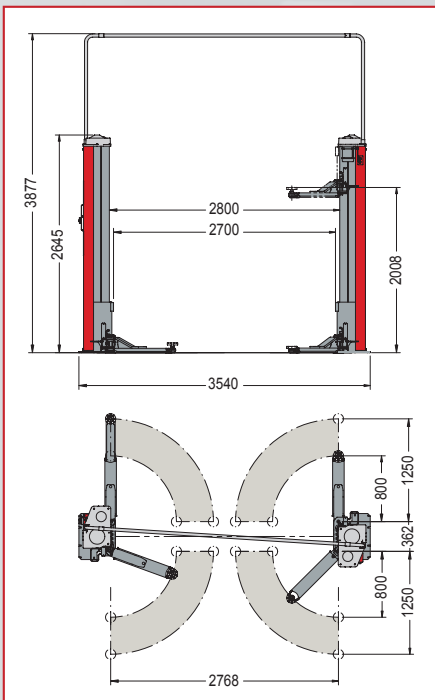

**L**

Bracci lunghi  
Long arms  
Lange Arme  
Bras longs  
Brazos largos

**L**

Bracci ribassati  
Low profile arms  
Sehr niedrige Arme  
Bras avec profile surbaissé  
Brazos de bajo perfil

**K**

**QUICK FIT SYSTEM**

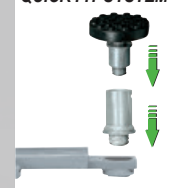

TOREK 35LLK

**Butler**

Engineering and Marketing S.p.A. a.s.u.  
Via dell'Ecologia 6 - 42047 Rolo (RE)  
Ph. +39-0522-647911 - Fax +39-0522-649760  
www.butler.it - info@butler.it

a **DOVER** company