







# Butler

# Alvar

35  
50

-  **SOLLEVATORI A CILINDRI INTERRATI**
-  **IN-GROUND PISTON LIFTS**
-  **STEMPEL-UNTERFLURHEBEBÜHNEN**
-  **ELÉVATEURS À VÉRINS**
-  **ELEVADORES DE PISTONES**

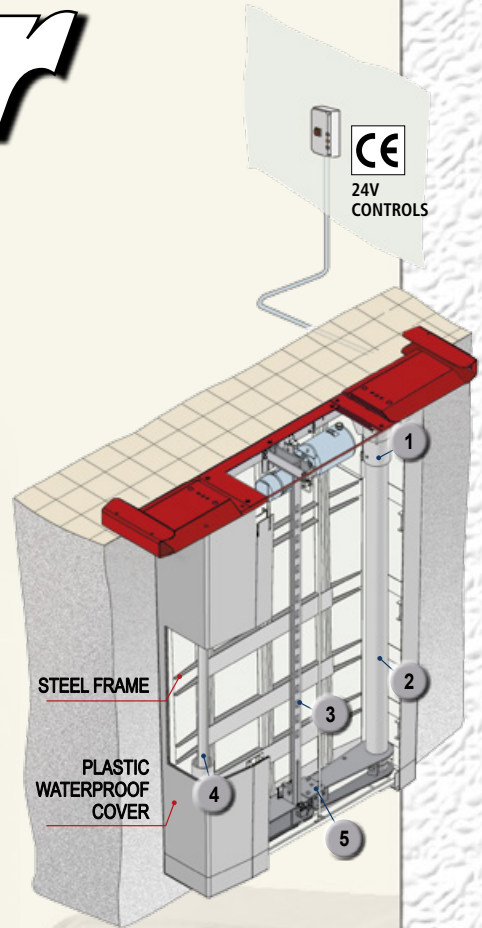
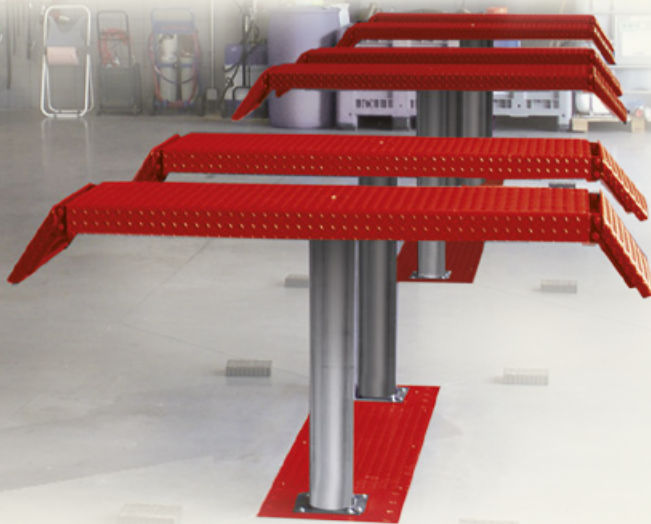

### MAINTENANCE FREE GUIDES

- 1** Supporti colonna in bagno d'olio, senza manutenzione.  
*Columns guides in oil bath, maintenance free.*  
Führungszylinder laufen in wartungsfreien, ölbefüllten Führungen  
*Guidage des colonnes en bain d'huile, ne nécessitant d'aucun entretien.*  
Soportes de las columnas en baño de aceite, sin mantenimiento.

### HARD CHROME COLUMNS

- 2** Colonne in acciaio cromato per lunga durata  
*Hard chrome columns grant long life*  
Hartverchromte Führungszylinder für eine lange Lebensdauer  
*Colonne en acier chromé à garantie d'une longue durée de vie.*  
Columnas de acero cromado de larga duración.

### SAFE: MECHANICAL LOCK

- 3** Dispositivo di appoggio meccanico ad inserimento automatico a garanzia della massima sicurezza in fase di stazionamento.  
*Mechanical safety latch with automatic engagement ensuring maximum safety when lift is in standing position.*  
Mechanische Sicherheitsklinke mit automatischer Einrastung um eine maximale Sicherheit im angehobenen Zustand zu garantieren.  
*Dispositif de soutien mécanique avec enclenchement automatique pour garantir la sécurité totale pendant le stationnement.*  
Dispositivo de apoyo mecánico de funcionamiento automático como garantía de la máxima seguridad durante la fase de estacionamiento.

### MAINTENANCE FREE CYLINDERS

- 4** In ciascuna colonna è presente un pistone di sollevamento che non richiede alcuna manutenzione.  
*Each column features a maintenance-free lifting cylinder.*  
Wartungsfreie Zylinder in jedem Stempel.  
*Chaque colonne est équipée d'un vérin conçu pour un fonctionnement "sans entretien."*  
En cada columna está presente un pistón de elevación que no requiere mantenimiento alguno.

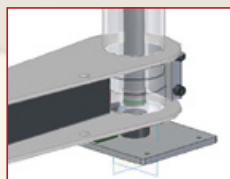

### DOUBLE JOINT

- 5** Traversa con snodo centrale doppio anti-vibrazioni  
*Cross bar with double joint to eliminate vibrations*  
Zweiteiliges Führungsjoch gegen Vibrationen  
*Traverse avec jonction double pour éliminer toute vibration.*  
Travesaño con junta central doble anti vibraciones.

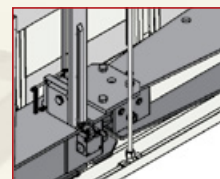

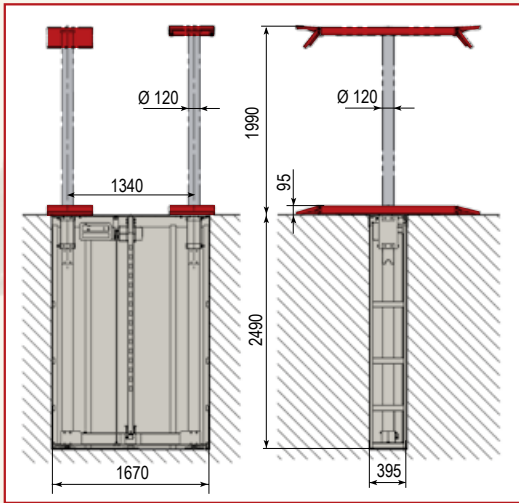

**ALVAR 35 SP**

**ALVAR 35 SP / 3500 kg**  
**ALVAR 35 SPEX / 4500 kg (ALI)**

Le rampe di salita possono essere bloccate rapidamente in posizione orizzontale e servire da prolunghe. Altezza minima 95 mm.

*The run-up ramps can easily and quickly be blocked in horizontal position to serve as platform extensions. Min. height: 95mm.*

Die Auffahrtsrampen können hochgeklappt werden und als Verlängerungen benutzt werden. Auffahrtshöhe 95 mm.

*Les rampes de montée peuvent être bloquées rapidement en position horizontale et servir de rallonges. Hauteur minimum 95 mm.*

Las rampas de subida pueden bloquearse rápidamente en posición horizontal y utilizarse como extensiones. Altura mínima del suelo 95 mm.

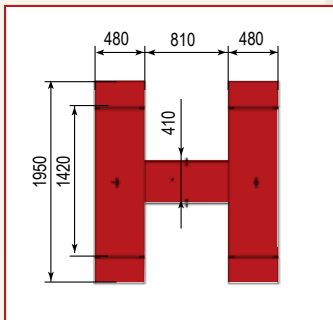

**ALVAR 35 SP**

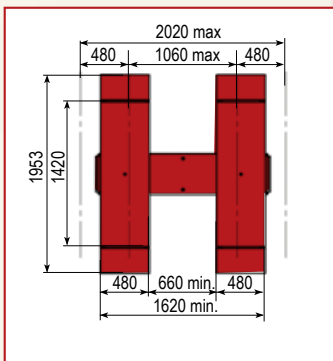

**ALVAR 35 SPM**

**ALVAR 35 SPM / 3500 kg**  
**ALVAR 35 SPMEX / 4500 kg (ALI)**

Pedane mobili per sollevare sotto punti di presa esterni o sotto i longheroni.

*Adjustable distance between the platform for different set-up pinch weld or frame vehicles.*

Seitlich verschiebbare Flachträger, um leichter außenliegende oder innenliegende Aufnahmepunkte zu erreichen.

*Plateaux mobiles pour levage sous chassis porteur ou points de prise internes.*

Plataformas móviles que permiten coger el vehículo por los puntos de apoyos externos tradicionales o por los puntos internos.

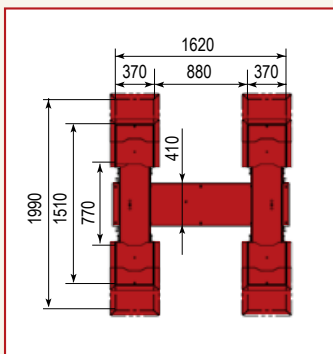
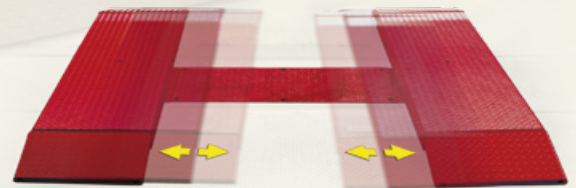

**ALVAR 35 SPL**

**ALVAR 35 SPL / 3500 kg**  
**ALVAR 35 SPLEX / 4500 kg (ALI)**

Sollevatore a pedane extra basse con altezza di soli 60 mm.

Pedane regolabili in lunghezza.

*Lift with extra-low platforms: only 60mm.*

*Platforms can be adjusted in length.*

Hebebühne mit Flachträgeraufnahmen

60 mm hoch. Aufnahmen sind längs ausziehbar.

*Élévateur avec plateaux de levage au profil extra bas avec une hauteur de seulement 60 mm. Plateaux réglables en longueur.*

Elevador con plataformas extra-planas con altura del suelo de sólo 60 mm. Plataformas regulables en largura.

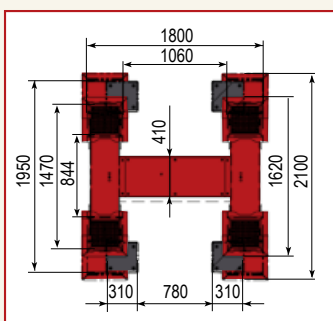
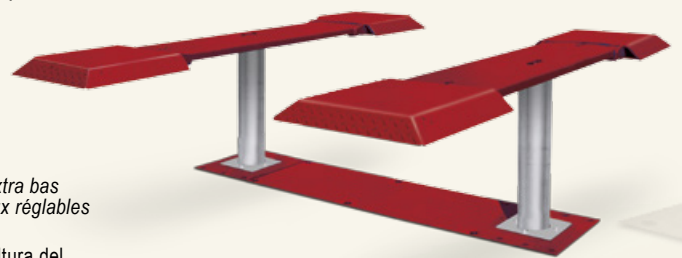

**ALVAR 35 SPLM**

**ALVAR 35 SPLM / 3500 kg**  
**ALVAR 35 SPLMEX / 4500 kg (ALI)**

Sollevatore con pedane regolabili sia in lunghezza che in larghezza. Altezza minima di 95 mm.

*Lift with adjustable platforms both in length and in width. Min. height: 95mm.*

Hebebühne mit Flachträgeraufnahmen 95 mm hoch. Aufnahmen sind längs und seitlich ausziehbar.

*Élévateur avec plateaux réglables en longueur ainsi qu'en largeur. Hauteur minimum 95 mm.*

Elevador con plataformas regulables tanto en largura como en anchura. Altura mínima del suelo de 95 mm.







**ALVAR 35 NA / 3500 kg**  
**ALVAR 35 NAEX / 4500 kg (ALI)**

Tamponi regolabili in altezza e predisposti per l'alloggiamento rapido di prolunghe.

*Pads can be adjusted in height and are suitable for quick housing of extensions.*

Höhenverstellbare Drehteller mit Stecksystem für Erhöhungen.

*Tampons réglables en hauteur et prévus pour le montage rapide des accessoires.*

Tacos regulables en altura y predisuestos para el alojamiento rápido de extensiones.

Bracci super-ribassati, con profilo parallelo al pavimento.

*Extra low profile arms, parallel to the floor.*

Sehr niedrige Arme, und zwar die ganze Länge entlang paralleles Profil zum Boden.

*Bras extra plats, avec profil parallèle au sol.*

Brazos extra bajos, con perfil paralelo al suelo.

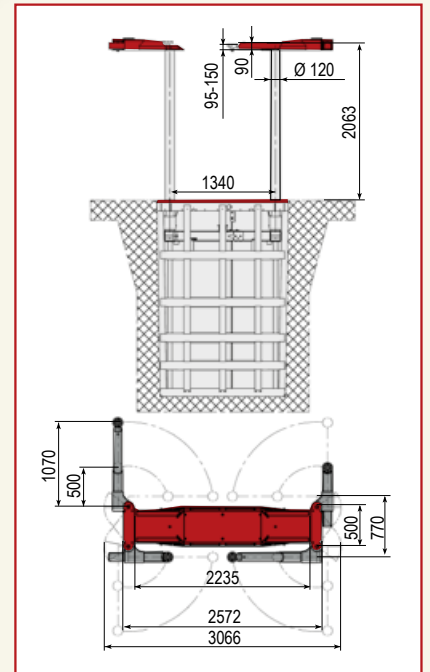
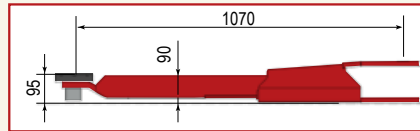

**ALVAR 35NA**

Accesso veicolo completamente libero.

*Vehicle access completely free.*

Komplett freie Zufahrt des Fahrzeuges

*Accès véhicule complètement dégagé.*

Acceso al vehículo completamente libre

**Waterproof inground frame**



**S1110A5** (→ ALVAR 35NA, 35SP, 35SPM, 35SPL, 35SPLM)

**S1150A5** (→ ALVAR 35LP, 35LPA, 55K)

Cassetta a tenuta stagna con telaio in metallo e copertura in materiale sintetico.

*Waterproof inground frame: steel frame and plastic cover.*

Wasserdichte Stahl- Einbaukassette mit Plastik Abdeckung.

*Chassis d'encastrement en acier avec enveloppe étanche en plastique.*

Caja en acero con exterior impermeable de plástico.

**S1140A4**

(→ ALVAR 35LA, 35LR, 35Z, 55LIKTA)

Cassetta a tenuta stagna in metallo.

*Waterproof inground metal frame.*

Einbaukassette mit Kunststoffabdeckung

*Chassis d'encastrement étanche en acier.*

Caja impermeable en acero.

## ALVAR 35LA / 3.500 kg

Versione con larghezza fra le colonne di 2.160mm. Tamponi regolabili in altezza e predisposti per l'alloggiamento rapido di prolunghe. Altezza minima tamponi di soli 98 mm.

*Version with 2.160mm clearance between the columns. Pads can be adjusted in height and are suitable for quick housing of extensions. Min. pad height 98 mm.*

Version mit lichter Stempelweite 2.160mm. Höhenverstellbare Drehteller mit Stecksystem. Unterschwenkhöhe 98 mm

*Version avec distance entre colonnes de 2.160mm. Tampons réglables en hauteur et prévus pour le montage rapide de accessoires. Hauteur des tampons de 98 mm.*

Version con distancia entra columnas de 2.160mm. Tacos regulables en altura y predispuestos para el alojamiento rápido de extensiones. Altura mínima de los tacos del suelo solamente de 98 mm.

## ALVAR 35LR / 3.500 kg

Versione con larghezza fra le colonne di 2.160 mm.

Bracci super-ribassati, con profilo parallelo al pavimento. Tamponi a doppio filo con altezza minima di soli 80 mm.

*Version with 2.160mm clearance between the columns. Extra low profile arms, parallel to the floor. Double thread pads with a min. height of 80 mm only.*

Version mit lichter Stempelweite 2.160mm. Sehr flache Tragarme auf der gesamten Länge. Höhenverstellbare Drehteller mit Stecksystem. Unterschwenkhöhe nur 80 mm

*Version avec distance entre colonnes de 2.160mm. Bras extra plats, avec profil parallèle au sol. Tampons à double rallonge avec hauteur mini.de 80 mm.*

Version con distancia entra columnas de 2.160mm. Brazos extra bajos, con perfil paralelo al suelo. Tacos de doble extensión con altura mínima de 80 mm.

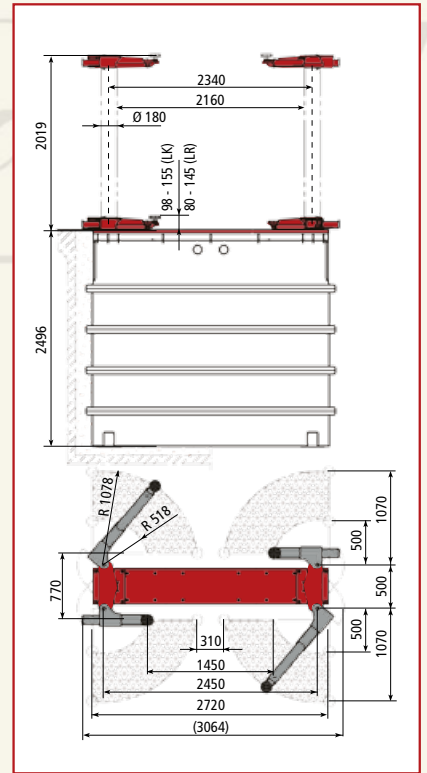

ALVAR 35LA

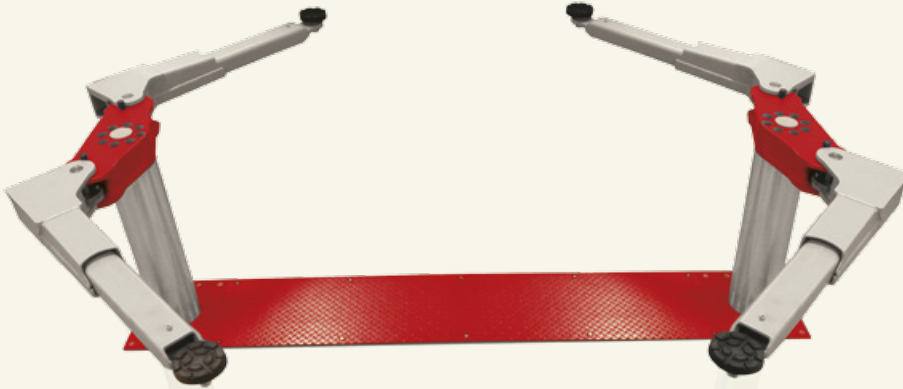



**FROM MAXI  
TO MINI**

## ALVAR 55K / 5500 kg

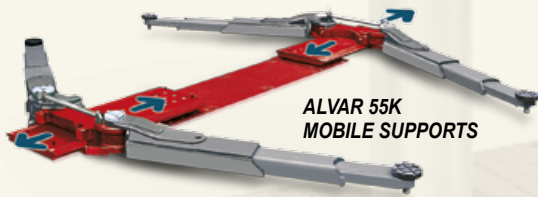

Sollevatore per auto e furgoni, anche a passo lungo. Il carrello supporto bracci è regolabile in larghezza, consentendo l'utilizzo universale del sollevatore.

Lift for cars and vans, also with long wheel-base. The carriages supporting the arms can be adjusted in width, in order to make the lift suitable for any application.

Hebebühne für PKW und Lieferwagen, auch mit langem Radstand. Tragarmwagen längs verschiebbar für einen universellen Einsatz.

Élévateur pour voitures et fourgons, ainsi que les châssis longs. La position de l'ensemble chariot/bras est réglable en largeur, permettant une utilisation universelle du pont.

Elevador para turismos y furgonetas, incluidas las de chasis largo. El carro que soporta los brazos es regulable en anchura y permite el utilizo universal del elevador.

## ALVAR 55LIKTA / 5500 kg

Versioni con due bracci lunghi a 3 stadi e due a 4 stadi, consentono caricabilità ottimale anche per le autovetture. Larghezza fra le colonne di 2.160 mm.

Models equipped with two long 3-stage arms and two long 4-stage arms, to allow easy lifting of large cars. Clearance of 2.160 mm between the columns.

Ausführung mit zwei 2-fach und zwei 3-fach ausziehbaren langen Armen, um auch eine optimale Aufnahme von PKW zu garantieren. Lichte Stempelweite 2.160 mm

Versions équipées de deux bras longs à 3 étages et deux à 4 étages pour garantir aussi le levage optimal de voitures. Distance entre colonnes de 2.160 mm.

Versiones con dos brazos largos de 3 extensiones y dos de 4 extensiones, por el levantamiento también de turismos. Distancia entra columnas de 2.160 mm.

### ALVAR-55K



### ALVAR-55LIKTA

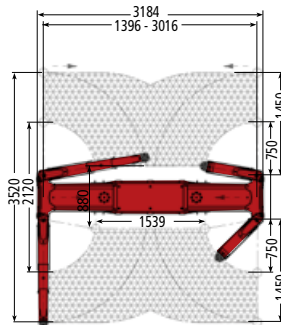
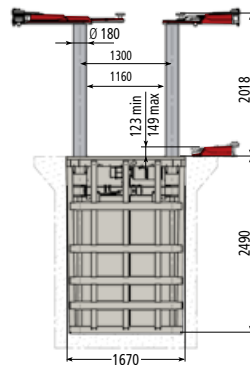

ALVAR 55K

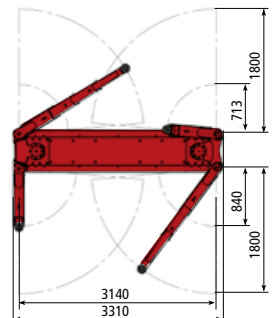
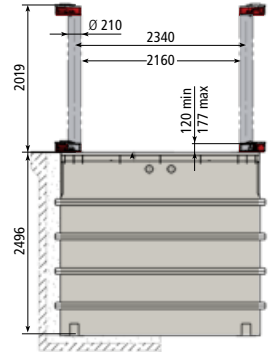

ALVAR 55LIKTA



## ALVAR 35 Z Body Shop / 3500 kg ALVAR 35 ZEX Body Shop / 4500 kg (ALI)

Bracci scorrevoli su due supporti paralleli per il posizionamento del veicolo sul banco di riscontro.  
Cassetta a tenuta stagna in metallo S1140A4.

Arms can be shifted along two lateral supports to position the vehicle on the body shop bench.  
Waterproof inground metal frame S1140A4.

Tragarme längs verschiebbar um das Fahrzeug auf die Richtbank stellen zu können.  
Wasserdichte Stahl-Einbaukassette S1140A4.

Bras roulants sur deux supports parallèles pour le positionnement du véhicule sur le marbre.  
Chassis d'encastrement étanche en acier S1140A4.

Brazos deslizantes en dos soportes paralelos para posicionar el vehículo encima de una bancada.  
Caja impermeable en acero S1140A4.

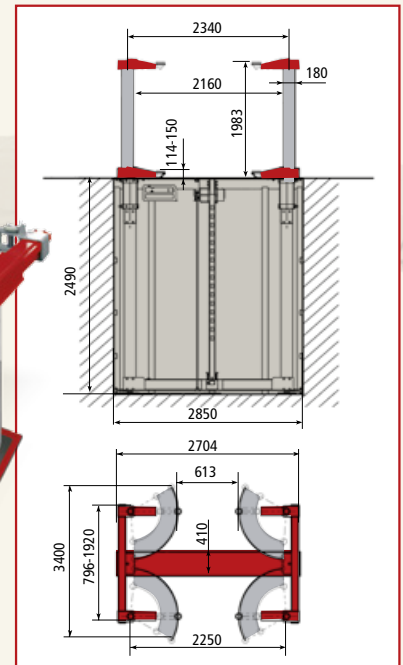
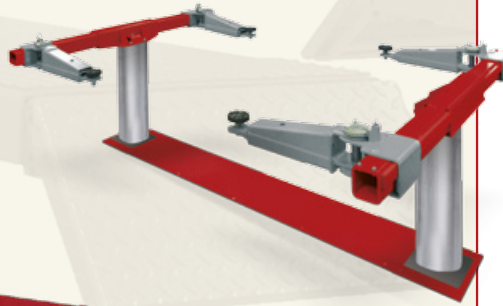

ALVAR 35 Z

ALVAR 35 LPA

## ALVAR 35 LP Service + Inspection / 3500 kg

Altezza minima da terra 140 mm: facile accessibilità anche ad auto con spoiler basso.

Minimal platforms height 140 mm: easy access also for cars with low spoilers.

Mindsthöhe vom Fußboden 140 mm; einfaches Auffahren auch bei Autos mit tiefgelegtem Spoiler.

Hauteur minimum du sol 140 mm: l'accès est facile, même avec des voitures avec spoiler bas.

Altura mínima del suelo 140 mm, fácil accesibilidad para autos con spoiler bajo también.

## ALVAR 35 LPA Wheel alignment / 3500 kg

Sollevatori per allineamento con sedi per piatti rotanti e piattaforme oscillanti.

Lifts for wheel alignment with front recesses for turntables and rear slip plates.

Achsmeßbühnen mit Aussparungen für Drehteller und Schiebepfatten.

Ponts élévateurs pour géométrie avec sièges pour plateaux pivotants et plates-formes oscillantes.

Elevador para alineado de dirección con alojamiento para platos delanteros y plataformas traseras deslizantes.

### OPTIONS → ALVAR 35NA, LA, LR, Z, ALVAR 55K, LIKTA

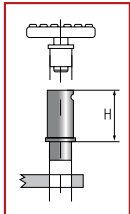

S224A3 (H=80mm)



For Fiat Ducato, Peugeot Boxer, Citroën Jumper  
Distanziali / Spacers / Abstandstücke / Rehausses / Espesores

S224A4 (H=140mm)



S370A18 (H=200mm)



### OPTIONS → S224A3, S224A4, S370A18

S370A19 (4 x kit)

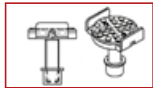

Supporti presa telaio  
Frame adapters  
Halterungen für Chassisaufnahme  
Supports prise sur chassis  
Espesores de agarre sobre chasis

S370A17 (2+2 x kit)

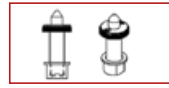

For Mercedes Sprinter, VW LT+Crafter  
Supporti / Adapters  
Halterungen / Supports  
Adaptadores de agarre

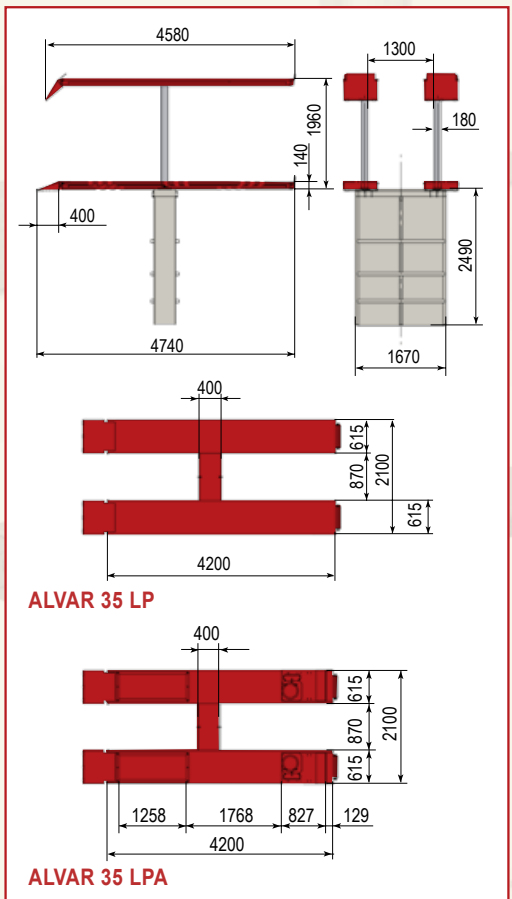

ALVAR 35 LP

ALVAR 35 LPA

# Butler

Engineering and Marketing S.p.A. a.s.u.  
Via dell'Ecologia 6 - 42047 Rolo (RE)  
Ph. +39-0522-647911 - Fax +39-0522-649760  
www.butler.it - info@butler.it

A DOVER COMPANY

Le caratteristiche tecniche e gli allestimenti presentati in questo prospetto possono subire variazioni. Le immagini riprodotte non sono vincolanti.  
Technical data and composition presented in this catalogue may vary. Pictures reproduced are only indicative.  
Die techn. Daten und die Ausrüstungen, die in diesem Prospekt enthalten sind, können Änderungen erfahren. Deshalb sind die Abbildungen unverbindlich.  
Les caractéristiques techniques et les compositions présentées dans ce prospectus peuvent subir des variations. Les images reproduites n'ont qu'une valeur indicative.  
Las características técnicas y las composiciones ilustradas en este folleto pueden sufrir variaciones. Las imágenes propuestas son solamente indicativas.