

**SOLLEVATORE RUOTE / WHEEL LIFT / RAD HEBER**  
**ELEVATEUR POUR ROUES / ELEVADOR PARA RUEDAS**

**GR80WS - 80 kg - WIRELESS**



Il GR80WS è adatto sia per il montaggio che per il trasporto di ruote. Vite di sollevamento non richiedono manutenzione. Azionamento realizzato tramite un potente motore con freno di sicurezza integrato. Il doppio accumulatore consente fino a 100 corse e può essere ricaricato rapidamente col caricatore universale fornito in dotazione. Forcella di supporto con 5 rotelle di guida. Quattro rotelle girevoli e due freni di stazionamento garantiscono un posizionamento sicuro.

*GR80WS is suitable for mounting and also transporting wheels. Maintenance-free lifting spindle. Drive is by a powerful electric motor with integrated safety brakes. The double battery allows up to 100 lifting movements. The universal-charger (included) allows quick recharging. Pick-up fork with five support rollers. Four rollers and two parking brakes ensure a safe stand.*

Der GR80WS sich sowohl für die Montage als auch den Transport von Rädern eignet. Wartungsfreie Hubspindel. Den Antrieb übernimmt ein leistungsfähiger Elektromotor mit integrierter Sicherheitsbremse. Der Doppelakku ermöglicht bis zu 100 Hubbewegungen. Mit dem mitgelieferten Universal-Ladegerät läßt sich der Akku zudem schnell wieder aufladen. Aufnahme gabel mit 5 Führungsrollen. Vier Schwenkrollen und zwei Feststellbremsen sorgen für einen sicheren Stand.

*Le GR80WS est adapté aussi bien pour le montage que pour le transport des roues. Vis de levage sans maintenance. Actionnement par un moteur électrique puissant avec frein de sécurité intégré. La double batterie permet d'effectuer jusqu'à 100 montées et peut être rechargée rapidement avec le chargeur universel fourni en dotation. Fourche de support avec 5 rouleaux de guidage. Quatre roulettes orientables et deux freins de blocage garantissent un positionnement stable.*

El GR80WS es adecuado tanto para el montaje cuanto para el transporte de ruedas. Husillo de elevación sin mantenimiento. Accionamiento por un potente electromotor con freno de seguridad integrado. La batería doble permite hasta 100 elevaciones y se puede recargar rápidamente a través del cargador universal incluido. Horquilla de soporte con 5 rodillos guía. Cuatro rodillos basculantes y dos frenos de estacionamiento aseguran una colocación firme.



Min. 135/80 R13  
 Max. 295/25 R22

**GR83 - 80 kg**



Sollevatore pneumatico universale di utilizzo estremamente semplice. Permette di sollevare dal suolo ruote fino a 80 kg di peso, senza sforzi, per posizionarle sullo smontagomme e sull'equilibratrice.

*Very easy to use, GR83 enables wheels of up to 80 kg weight to be raised from the floor and placed on wheel balancer or tyre changer with no handling by operator.*

Pneumatischer Heber für einen universellen und sehr einfachen Gebrauch. Es können damit bis zu 80 kg schwere Räder ohne grossen Kraftaufwand gehoben und auf Montier- und Wuchtmaschine positioniert werden.

*Élévateur pneumatique universel d'utilisation simple. Il peut soulever du sol des roues d'un poids allant jusqu'à 80 kg, sans effort, et il permet ainsi de les placer sur le démonte-pneus ou l'équilibratrice.*

Elevador neumático universal de uso fácil y sencillo. Facilita la elevación del suelo de ruedas hasta 80 kg de peso, sin esfuerzos, para ponerlas en la desmontadora o en la equilibradora.

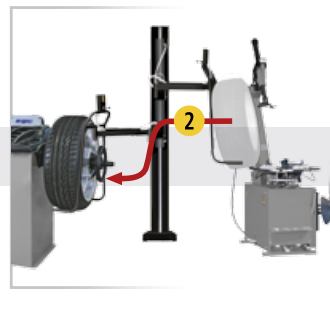

**MOON GRAVITY AT YOUR SERVICE**



**GAR325 - 80 kg**

Sollevatore ruota standard. Wheel lift, standard version. Standard Radheber. Élévateur de roue standard. Elevador de rueda estándar.

**GAR324 - 80 kg - NO GRAVITY**

Sollevatore ruota con bilanciamento automatico del peso. Wheel lift with automatic compensation of wheel weight. Radheber mit automatischer Gewichtsverteilung. Élévateur de roue avec compensation automatique du poids. Elevador con equilibrado automático del peso rueda.



UP  
 DOWN  
 MEMORY (GAR324)

## VASCA PROVA PNEUMATICI / TYRE TEST TANK / TESTWANNE BAC D'ESSAI POUR PNEUS / TANQUE PARA TESTAR LOS NEUMATICOS



### G 16

Vasca per la prova di camere d'aria e pneumatici tubeless fino a 680 mm di diametro e 260 mm di larghezza. Funzionamento pneumatico: completa di comando per la salita e la discesa del cestello porta-ruota. Verniciatura a cataforesi e smalto. Pressione d'alimentazione 6-8 bar.

*Test tank for inner tubes or tubeless tyres up to 680 mm diameter and 260 mm width. Air operated: equipped with control to lift and lower the tyre-support basket. Cataphoresis and enamel paint. Air pressure 6-8 bars.*

Testwanne für Schläuche oder schlauchlose Reifen bis zu einem Durchmesser von 680mm und Breite von 260 mm. Luftantrieb: ausgerüstet mit Steuerung zum Hoch- und Runterfahren der Radtragvorrichtung. Lackierung mittels Kataphorese oder Emaille. Betriebsdruck 6-8 bar.

*Bac pour l'essai de chambres à air et pneus tubeless. Fonctionnement pneumatique: équipée d'une commande pour monter et descendre le panier porte-pneus. Peinture par cataphorèse et laquée. Pression d'air: 6-8 bar.*

Tanque para la comprobación de neumáticos con cámara y sin cámara. Funcionamiento neumático: equipado con mando para subir y bajar el cesto porta-neumáticos. Pintura por cataforesis y lacada. Presión del aire: 6- 8 bares.

## VULCANIZZATORI / VULCANIZERS / VULKANISIERGERÄTE VULCANISATEURS / VULCANIZADORAS

### G 221 (500W)

Per la riparazione di camere d'aria, con dispositivo rapido di serraggio.

*For repairing any type of tube, with quick clamping device.*

Zur Reparatur von Schläuchen. Versehen mit schneller Klemmvorrichtung.

*Pour la réparation de chambres à air, équipé avec dispositif de fermeture rapide.*

Para la reparación de cámaras, con dispositivo de cierre rápido.

### G 222 (500W)

Per la riparazione di camere d'aria, con dispositivo rapido di serraggio e temporizzatore.

*For repairing any type of tube, with quick clamping device and timer.*

Zur Reparatur von Schläuchen. Versehen mit schneller Klemmvorrichtung und Zeitschaltuhr.

*Pour la réparation de chambres à air, équipé avec dispositif de fermeture rapide et temporisateur.*

Para la reparación de cámaras, con dispositivo de cierre rápido y temporizador.

### G 223 (600W)

Per la riparazione di camere d'aria e pneumatici medio-piccoli con serraggio pneumatico registrabile da 0 a 12 bar. Temporizzatore e regolazione elettronica della temperatura da 140 a 180 °C. Sacchetto compensatore.

*For repairing tubes and medium and small tyres, with pneumatic clamping device (0-12 bar adjustable pressure) timer and electronic temperature regulation between 140 and 180 °C. Adjusting bag.*

Zur Reparatur von Schläuchen und kleinen bis mittelgrossen Reifen. Versehen mit pneumatischer Klemmvorrichtung, einstellbar von 0 bis 12 bar, mit Zeitschaltuhr und elektronischer Einstellung der Temperatur von 140° bis 180° und mit Reifenadapter.

*Pour la réparation de chambres à air et pneus de petite ou moyenne taille, avec serrage pneumatique réglable de 0 à 12 bar. Equipé avec temporisateur et réglage électronique de la température entre 140 et 180 °C. Livré avec un sachet compensateur.*

Para la reparación de cámaras y neumáticos medianos y pequeños, con dispositivo de cierre registrable de 0 a 12 bares. Temporizador y regulación electrónica de la temperatura de 140 a 180 °C. Saco compensador.

### G 224 (600+600W)

Per la riparazione di ogni tipo pneumatico convenzionale, radiale e tubeless. Due piastre riscaldanti con temporizzatore. Dispositivo pneumatico di bloccaggio con regolazione pressione da 0 a 12 bar. Sacchetto compensatore.

*For repairing any type of conventional, radial and tubeless tyre. Two heating plates with timer. Pneumatic clamping device (0-12 bar adjustable pressure). Adjusting bag.*

Zur Reparatur von allen herkömmlichen radialen und schlauchlosen Reifen. Versehen mit zwei aufgeheizten Platten, mit Zeitschaltuhr, mit pneumatischer Klemmvorrichtung, einstellbar von 0 bis 12 bar und mit Reifenadapter.

*Pour la réparation de tout type de pneus conventionnel, radial et tubeless. Deux plateaux chauffants avec temporisateur. Dispositif pneumatique de serrage, avec pression réglable entre 0 et 12 bar. Livré avec un sachet compensateur.*

Para la reparación de cualquier tipo de neumático convencional radial y tubeless. Dos planchas calentadas con temporizador. Dispositivo neumático de bloqueo con regulación de presión de 0 a 12 bares. Saco compensador.

### G 225 (600+600W)

Per la riparazione di qualsiasi tipo di pneumatico, in qualsiasi luogo. Due piastre riscaldanti con temporizzatore e sacchetto compensatore.

*For repairing any type of tyre on any site. Two heating plates with timer and adjusting bag.*

Zur Reparatur von allen herkömmlichen radialen und schlauchlosen Reifen. Versehen mit zwei aufgeheizten Platten, mit Zeitschaltuhr und mit Reifenadapter.

*Pour la réparation de tout type de pneus, en tout lieu. Deux plateaux chauffants équipé avec temporisateur et sachet compensateur.*

Para la reparación de cualquier tipo de neumático en cualquier lugar. Dos planchas calentadas con temporizador y saco compensador.

Temperatura  
Temperature  
Temperatur  
Température  
Temperatura  
**145 °C**

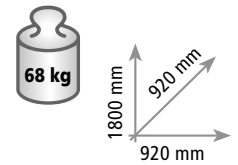

G 221



G 222



G 223



G 224



G 225

### OPTION

#### G221 A1

Colonnina di sostegno  
Support column  
Tragsäule  
Colonne de soutien  
Caballete de soporte

DATI TECNICI	TECHNICAL DATA	TECHNISCHE DATEN	DONNES TECHNIQUES	DATOS TECNICOS	G 221	G 222	G 223	G 224	G 225
Tempo di cottura per ogni 3 mm di spessore	Operation time for each 3 mm thickness	Erhitzungszeit je 3 mm Durchmesser	Temps de travail pour 3 mm d'épaisseur	Tiempo de calefacción para cada 3 mm. de espesor	3'	3'	3'	3'	3'
Apertura max.	Max. opening	Max. Öffnung	Ouverture maxi	Apertura max. mm	45	45	100	160	380
Dimensioni	Dimensions	Ausmaße	Dimensions	Dimensiones mm	360x200x580	350x200x500	470x200x900	470x200x1020	550x56x900
Peso	Weight	Gewicht	Poids	Peso kg	7,5	9,5	30	35	28
Blocco riscaldante	Heating plate	Heizvorrichtung	Plateau chauffant	Planchas de calefacción mm	190x100	190x100	190x100	190x100	190x100