

TIRE SERVICE EQUIPMENT - BMW Version  
*REIFENDIENSTGERÄTE - BMW Ausführung*



AIRDRAULIC.24 AX BMW



AIKIDO.34 LIGHT BMW

SPECIFIC MODELS RECOMMENDED BY BMW SERVICE



# Butler

## Airdraulic.24 AX BMW



BMW-No. 81252154208



### Utensile sintetico

A differenza di un tradizionale utensile in metallo, l'utensile sintetico permette di lavorare vicino al cerchio rendendo più facile l'estrazione del tallone (anche in caso di cerchi ovalizzati). Aumenta l'operatività nel montaggio e smontaggio di pneumatici ultraribassati, inclusi i nuovi RUN FLAT anche tipo BSR, PAX e SST.

### Synthetic tool

Unlike standard metal tools, the synthetic tool allows to work close to the rim getting an easier bead extraction (even with not perfectly round rims). Essential when mounting/demounting ultra low-profile tyres, including the new BSR, PAX and SST run-flat types.

### Kunststoffmontagekopf

Im Gegensatz zu Metallwerkzeugen erlaubt das Kunststoffwerkzeug das Arbeiten bei der Felge. Dies erlaubt einen einfacheren Auszug des Wulstes (sogar mit ovalisierten Felgen). Die Produktionsleistung steigert bei der Montage und Demontage von Niederquerschnittsreifen sowie auch den neuen RUN FLAT-Reifen vom Typ BSR, PAX und SST.

### Outil synthétique

À différence des outils en métal, l'outil synthétique permet de travailler près de la jante obtenant une extraction plus facile du talon (même avec jantes ovalisées). Indispensable pour augmenter la rapidité de montage et démontage des pneus taille basse, y compris les nouveaux RUN FLAT, de type BSR, PAX et SST.

### Útil sintético

A diferencia de los útiles de metal, el útil sintético permite trabajar cerca de la llanta. Esto consigue una extracción más fácil del talón (también con llantas ovalizadas). Indispensable para aumentar la operatividad en el montaje y desmontaje de neumáticos ultraribajados, incluidos los nuevos RUN FLAT del tipo BSR, PAX y SST.

### Esclusivo sistema a rulli idraulici

I rulli permettono di penetrare agilmente tra pneumatico e cerchio. Il rullo inferiore può essere d'ausilio come solleva - pneumatico mentre nella fase di montaggio il rullo superiore viene utilizzato come premitallone.

### Exclusive hydraulic roller system

The rollers allow easy penetration between tyre and rim. The lower roller can be a helpful tyre lifter while the upper roller is used as a bead depressor in the demounting phase.

### Exklusives hydraulisches Rollensystem

Die Rollen gestatten ein leichtes Eindringen zwischen Reifen und Felge. Die untere Rolle kann als Reifenheber dienen, während die obere Rolle in der Montagephase als Wulstboy verwendet wird.

### Système exclusif à rouleaux hydrauliques

Les rouleaux permettent une pénétration facile entre le pneu et la jante. Le rouleau inférieur fournit également une aide pour soulever le pneu, alors que durant la phase de montage le rouleau supérieur est utilisé comme presse-talon.

### Exclusivo sistema de rodillos hidráulicos

Los rodillos permiten penetrar ágilmente entre el neumático y la llanta. El rodillo inferior puede resultar útil como elevador de neumáticos, mientras que en la fase de montaje, el rodillo superior se utiliza como sujeta talón.





# Butler

## Aikido.34 Light BMW

### COMPLETELY LEVERLESS KOMPLETT HEBELLOS

#### Tecnologia, Semplicità ed Eleganza

AIKIDO.34 light è in grado di abbinare al suo esclusivo e compatto design la giusta combinazione tra tecnologia e semplicità d'uso. Il motore (Monofase, 220v) è comandato da un innovativo inverter INVE MOTOR la cui velocità di rotazione è regolata a piacere dalla pressione esercitata sul pedale. In caso di tensione durante le fasi di montaggio/smontaggio, INVE MOTOR rallenta in automatico per ridurre l'affaticamento del tallone. I rulli stallonatori con movimento controllato permettono di operare senza difficoltà su ogni tipo di pneumatico fino a 34" anche ultra-ribassato, RUNFLAT e di nuova generazione. Utilizzando l'utensile brevettato Butler, AIKIDO.34 Light lavora senza l'ausilio di leve alzataloni.

#### Technology, Simplicity and Elegance

The AIKIDO.34 light combines exclusive, compact design with the right blend of technology and user-friendliness. The motor (Single-phase, 220V) is controlled by an innovative INVE MOTOR inverter with rotation speed regulated exactly as required in proportion to the pressure applied to the pedal. If tension is encountered during mounting/demounting, the INVE MOTOR automatically slows down to reduce the stress on the bead. The controlled-motion bead breaker rollers allow troublefree operation on every type of tyre up to 34", including even ultra-low profile, RUNFLAT and new generation tyres. With the aid of the patented Butler tool, the AIKIDO.34 Light works with no need for bead lifter levers.

#### Technologie, Schlichtheit und Eleganz

AIKIDO.34 verbindet mit einem exklusiven und kompakten Design die richtige Kombination zwischen Technologie und Gebrauchsfreundlichkeit. Der Motorantrieb (Einphasig, 220V) erfolgt über den innovativen Inverter INVE MOTOR, dessen Drehgeschwindigkeit durch den Pedaldruck beliebig geregelt werden kann. Im Falle einer Spannung bei der Montage/Demontage wird der Inverter INVE MOTOR automatisch langsamer, um den Wulststress zu reduzieren. Die Abdrückrollen mit gesteuertem Bewegungssystem gestatten eine mühelose Arbeit auf allen Reifen bis zu den 34"- und Niederquerschnittsreifen, sowie auf Run-Flat-Reifen und Reifen der neuen Generation. Bei Verwendung des patentierten Butler-Montagekopfs arbeitet AIKIDO.34 Light ohne die Hilfe von Montiereisen.

#### Technologie, simplicité et élégance

AIKIDO.34 light allie à son design exclusif et compact la juste combinaison de technologie et de fonctionnalité. Le moteur (Monophasé, 220V) est contrôlé par une commande à fréquence variable INVE MOTOR dont la vitesse est régulée par la pression exercée sur la pédale. En cas de tension durant les phases de montage/démontage, INVE MOTOR ralentit automatiquement pour réduire la sollicitation exercée sur le talon. Les rouleaux décolle-talons à mouvement contrôlé permettent d'opérer sans difficulté sur chaque type de pneumatique jusqu'à 34" ultra surbaissé, RUNFLAT et pneumatiques de la nouvelle génération. En utilisant l'outil breveté Butler, AIKIDO.34 Light fonctionne sans l'aide de leviers décolle-talons.

#### Tecnología, sencillez y elegancia

AIKIDO.34 light es capaz de combinar con su exclusivo y compacto diseño la combinación justa entre tecnología y facilidad de uso. El motor (Monofásico, 220 V) está controlado por un innovador inersor INVE MOTOR cuya velocidad de rotación se regula según la presión ejercida en el pedal. En caso de tensión durante las fases de montaje/desmontaje, INVE MOTOR desacelera automáticamente para reducir el esfuerzo del talón. Los rodillos destalonadores con movimiento controlado permiten trabajar sin dificultad en todos los tipos de neumáticos hasta de 34" incluso ultra bajo, RUNFLAT y de nueva generación. Utilizando el útil patentado Butler, AIKIDO.34 Light trabaja sin la ayuda de palancas del separador de talones.

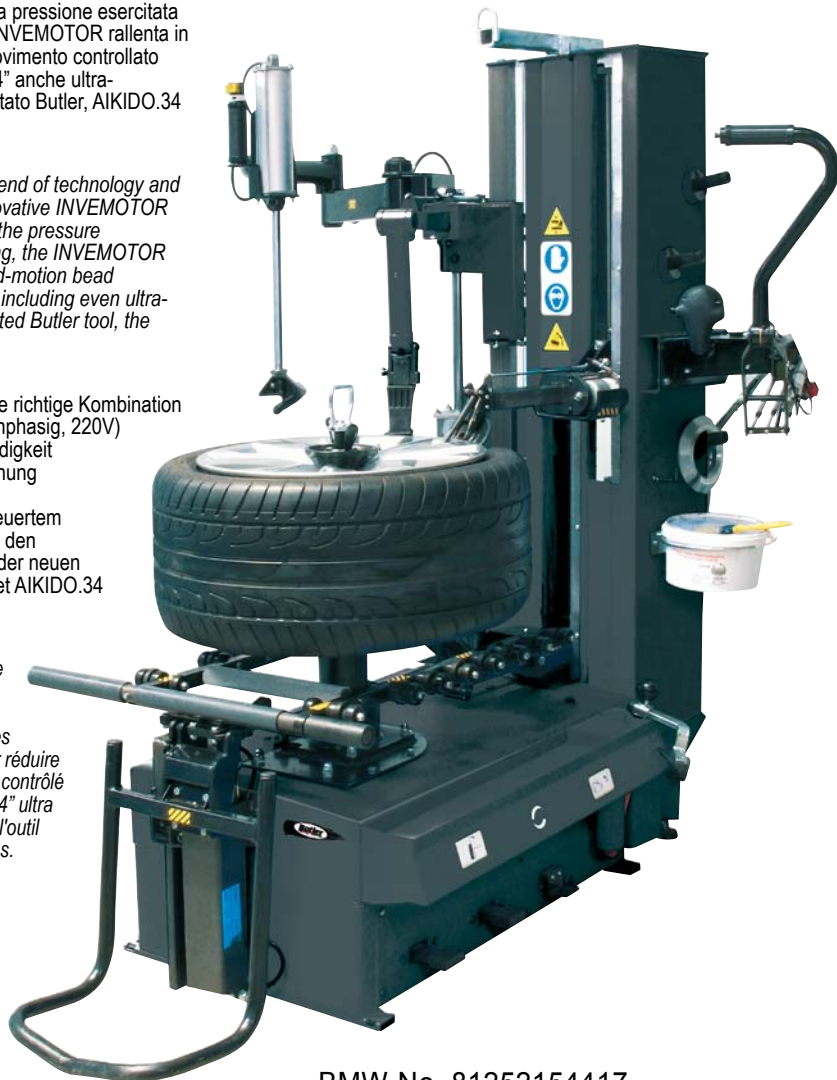

BMW-No. 81252154417

#### Utensile di montaggio/smottaggio brevettato

Costruito in materiale sintetico, consente di lavorare vicino al cerchio rendendo più facile l'estrazione del tallone e agevolando così lo smontaggio di qualsiasi tipo di pneumatico (anche in caso di cerchi ovalizzati). L'esclusivo design permette all'utensile di scivolare tra cerchio e pneumatico aggirandosi al tallone. Estrae il tallone facendo leva sul cerchio, sollevandolo in modo progressivo e con il minimo stress.

#### Patented mounting/demounting tool

Made of synthetic material, it allows operation close to the rim, making bead extraction easier and thus simplifying the demounting of any type of tyre (even with ovalised rims). The exclusive design allows the tool to slip between the rim and the tyre to grip the bead. It extracts the bead by applying leverage to the rim, lifting the bead gradually and with minimal stress.

#### Patentierter Montage-/Demontagekopf

Der aus Kunststoff gefertigte Montage-/Demontagekopf erlaubt das Arbeiten in der Felgennähe und erleichtert das Abziehen des Wulstes für eine leichtere Demontage aller Reifentypen (selbst bei ovalisierten Reifen). Durch das exklusive Design gleitet der Kopf zwischen Felge und Reifen und klammert am Wulst an. Zieht den Wulst durch Anstemmen an der Felge und progressives Abheben mit minimalem Stress ab.

#### Outil de montage/démontage breveté

Réalisé en matériau synthétique, il permet d'opérer près de la jante, ce qui permet de faciliter l'extraction du talon et, conséquemment, le démontage de tout type de pneumatique (y compris sur une jante voilée). Le design exclusif permet à l'outil de glisser entre la jante et le pneumatique en s'accrochant au talon. Le talon est extrait en faisant leviers sur la jante et en le soulevant de manière progressive avec un stress minime.

#### Útil de montaje/desmontaje patentado

Fabricado en material sintético, permite trabajar cerca del la llanta facilitando la extracción del talón y agilizando el desmontaje de cualquier tipo de neumático (incluso en caso de llantas ovaladas). El exclusivo diseño permite al útil deslizarse entre la llanta y el neumático sujetándose al talón. Extrae el talón haciendo palanca en la llanta, elevándola de manera progresiva y con el mínimo esfuerzo.



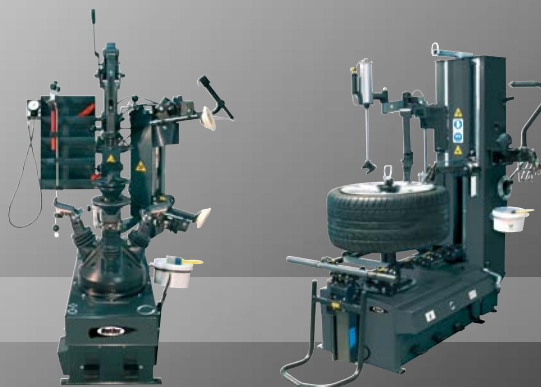

	<b>AIRDRAULIC.24AX BMW</b>	<b>AIKIDO.34 LIGHT BMW</b>
Rotation speed (rpm) <i>Drehgeschwindigkeit (U/min)</i>	15	15
Max wheel diameter <i>Max. Reifendurchmesser</i>	45"	50"-52"-54"
Vertical bead loosener opening <i>Öffnung senkrechter Abdrücker</i>	490 mm (19")	900 mm (35")
Inner clamping <i>Spannung innen</i>	12"-24"	10"-30" 12"-32" 14"-34"
Outer clamping <i>Spannung aussen</i>	12"-24"	/
Bead loosener power (each roller) <i>Abdrückerkraft (pro Rolle)</i>	2000 kg	1200 kg

Le caratteristiche tecniche e gli allestimenti presentati in questo prospetto possono subire variazioni. Le immagini riprodotte non sono vincolanti.  
 Technical data and composition presented in this catalogue may vary. Pictures reproduced are only indicative.  
 Die techn. Daten und die Ausstattungen, die in diesem Prospekt enthalten sind, können Änderungen erfahren. Deshalb sind die Abbildungen unverbindlich.  
 Les caractéristiques techniques et les compositions présentées dans ce prospectus peuvent subir des variations. Les images reproduites n'ont qu'une valeur indicative.  
 Las características técnicas y las composiciones ilustradas en este folleto pueden sufrir variaciones. Las imágenes propuestas son solamente indicativas.

# Butler

Engineering & Marketing S.p.A. S.u.  
 Via Balduina 5/7 - 42010 Rio Saliceto (RE) ITALY  
 Ph.+39-0522-647911 - Fax +39-0522-649760  
 www.butler.it - info@butler.it