

MADE IN  
**ITALY**





# Butler

# Torek

## ELECTROMECHANICAL SERIES SPACE SAVING BASE

**32H**  
**35H**

LIFTS

-  **SOLLEVATORI ELETTROMECCANICI A DUE COLONNE**
-  **ELECTROMECHANICAL TWO POSTS LIFTS**
-  **ELEKTROMECHANISCHE 2-SÄULEN- HEBEBÜHNEN**
-  **ELEVATEURS ELECTROMECHANIQUES DEUX COLONNES**
-  **ELEVADORES ELECTROMECHANICOS DE DOS COLUMNAS**

Base con ingombro minimo per la massima comodità di movimento nella zona di lavoro.

*The small-sized base allows to easy access into the working area.*

Grundrahmen mit kleinem Platzbedarf ermöglicht eine grosse Bewegungsfreiheit auf dem Arbeitsplatz.

*Base à encombrement réduit pour garantir un accès optimal à la zone de travail*

Base con minimo espacio ocupado para la mayor comodidad de movimiento en la zona de trabajo



Trasmissione fra le colonne tramite barra rotante e scatole angolari con ingranaggi conici a bagno d'olio che non richiedono alcuna manutenzione.

*Shaft transmission between posts through oil-filled conic gear boxes requiring no maintenance.*

Die Übertragung zwischen den Säulen erfolgt mittels einer Welle und Winkelgetrieben mit Kegelräderpaar in Ölbad, die keiner Wartung bedürfen.

*Transmission entre colonnes par cardan et boîtiers à couples d'engrenages coniques à bain d'huile qui ne nécessitent pas d'entretien.*

Transmisión entre las columnas por cardan y cajas de engranajes selladas en baño de aceite que no requieren mantenimiento alguno.





**TOREK32H - TOREK32H2 / 3200 kg**

Altezza minima tamponi di soli 95 mm.  
**H** → Bracci corti a tre stadi per il sollevamento asimmetrico agevole anche di veicoli larghi e di fuoristrada.  
**H2** → Bracci corti a due stadi.  
 Min. pad height 95mm.  
**H** → Three stage short arms provide asymmetric lifting of off-road and large vehicles.  
**H2** → Two stage short arms.

Unterschwenkhöhe ist nur 95 mm.  
**H** → Kurze Arme zweifach ausziehbar zum asymmetrischen Heben von Geländewagen und breiten Fahrzeugen.  
**H2** → Kurze Arme einmal ausziehbar.

Hauteur mini. des tampons de 95 mm.  
**H** → Bras courts à trois étages pour faciliter le chargement asymétrique même avec véhicules larges ou tout-terrain -  
**H2** → Bras courts à deux étages.

Altura mínima de los tacos del suelo de solo 95 mm.  
**H** → Brazos cortos de tres extensiones para el levantamiento asimétrico de vehículos anchos y todo terrenos  
**H2** → Brazos cortos de 2 extensiones.

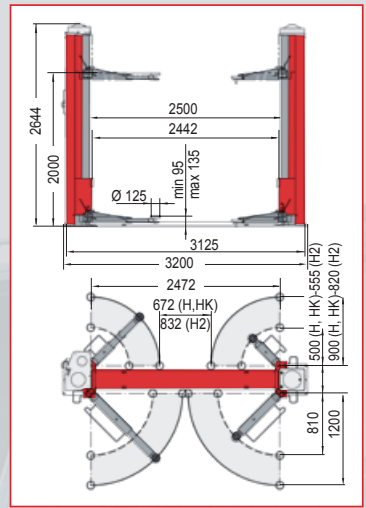

**TOREK 32**

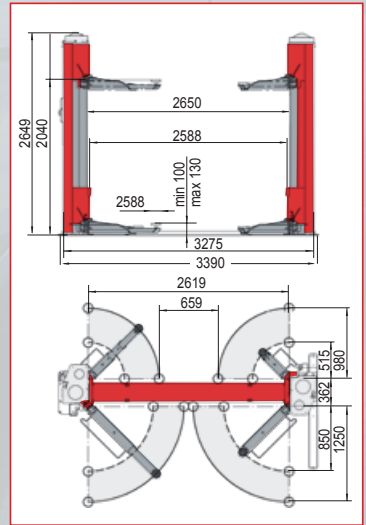

**TOREK 35HK**

**TOREK35HK / 3500 kg**

Versioni con larghezza maggiore fra le colonne (2.650 mm). Bracci più lunghi per il sollevamento di furgoni, auto e fuoristrada. Dotato di 2 motori.

Versions with wider distance between posts (2650 mm). Longer arms to lift vans, cars and off-road vehicles. Features two motors.

Ausführungen mit lichter Weite zwischen den Säulen 2.650 mm. Längere Arme zum Heben von Lieferwagen, PKW und Geländewagen. Mit zwei Motoren.

Versions avec passage entre colonnes de 2.650 mm. Bras plus longs pour le levage de fourgons, voitures et véhicules tout-terrain.

Le KPS329HE a deux moteurs.  
 Versiones con ancho mayor entre columnas (2.650 mm). Brazos más largos para el levantamiento de furgonetas, turismos y todo terrenos. El KPS329HE tiene 2 motores.

**OPTIONS**

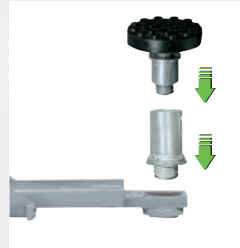

**TOREK32HK / 3200 kg**

Bracci predisposti per l'alloggiamento rapido di prolunge.  
 Arms suitable for quick drop-in extensions.  
 Aufnahmen mit Schnellstecksystem  
 Bras prévus pour le montage rapide de rallonges.  
 Brazos predisuestos para el alojamiento rapido de accesorios.

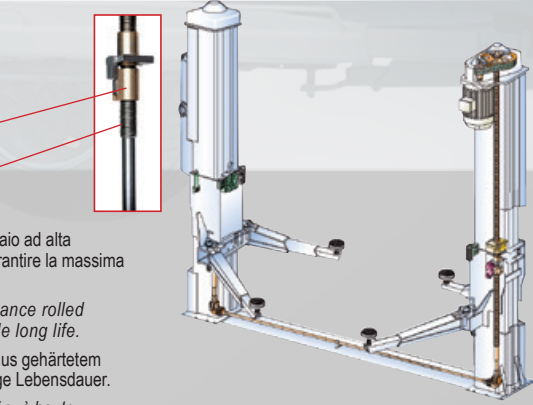

Chiocciola portante in bronzo (non plastica) ad elevata resistenza all'usura a garanzia di sicurezza totale.

Main nut made of bronze (no plastic) with high resistance to wear for greater safety.

Verschleißfeste Tragemutter aus Bronze (nicht Kunststoff) für eine totale Sicherheit.

Ecrou porteur en bronze (pas de plastique) à haute résistance à l'usage pour garantir une sécurité totale.

Tuerca principal en bronce (no es de plástico) de alta resistencia al desgaste para garantizar la seguridad total.

Vite rullata in acciaio ad alta resistenza per garantire la massima durata nel tempo.

Steel high resistance rolled screws to provide long life.

Gerollte Spindel aus gehärtetem Stahl für eine lange Lebensdauer.

Vis en acier, roulée, à haute résistance, pour garantir la durée dans le temps.

Husillo de acero de alta resistencia, rosca fabricada en frío con rodillos para garantizar la máxima duración en el tiempo.

Lubrificazione permanente e automatica delle chiocciole.  
 Automatic and permanent nut lubrication system.  
 Automatische Dauerschmierung der Muttern.  
 Lubrification permanente et automatique des écrous.  
 Lubricación permanente y automática de las tuercas.

**NEW LH - LHK VERSION**



**TOREK 32LH - 32LHK**