

MADE IN
ITALY

Butler

Kendo.30S

**KENDO
30S**

TYRE CHANGERS

**KENDO.30 S
EQUIPPED WITH AUTOMATIC
WHEEL SENSORS**

**KENDO.30 S
FORNITO DI SENSORI
CERCHIO AUTOMATICI**

-  **SMONTAGOMME AUTOMATICI
SENZA LEVA**
-  **AUTOMATIC TYRE CHANGERS
WITHOUT MOUNTING LEVER**
-  **HEBELLOSE
REIFENMONTIERGERÄTE**
-  **DEMONTÉ-PNEUS
AUTOMATIQUES SANS LEVIER**
-  **DESMONTADORAS
AUTOMÁTICAS SIN PALANCA**



Butler Kendo.30

Rapida regolazione dei rulli stallonatori e dell'utensile

Per mezzo di un semplice movimento, i rulli stallonatori e l'utensile si posizionano contemporaneamente.

Rapid bead breaker roller and tool adjustment

The bead breaker rollers and tool are simultaneously positioned in one simple movement

Schnelleinstellung von Abdrückrollen und Montagekopf

Die Abdrückrollen und der Montagekopf werden anhand einer einfachen Bewegung gleichzeitig positioniert.

Réglage rapide des rouleaux décolle-talons et de l'outil

Par un simple mouvement, les rouleaux décolle-talons et l'outil se positionnent simultanément.

Rápida regulación de los rodillos destalonadores y del útil

Mediante un sencillo movimiento, los rodillos destalonadores y el útil se colocan al mismo tiempo.

Bloccaggio automatico dei bracci

A garanzia di maggior precisione, durante le fasi di montaggio e smontaggio i bracci si bloccano automaticamente.

Automatic arm locking

To ensure greater precision, the arms automatically lock in place during mounting and demounting.

Automatisches Sperren der Montagearme

Um eine höhere Präzision zu gewährleisten, sperren die Arme während der Montage und Demontage automatisch.

Blocage automatique des bras

Pour garantir une plus grande précision, durant les phases de montage et de démontage, les bras se bloquent automatiquement.

Bloqueo automático de los brazos

Para garantizar una mayor precisión, durante las fases de montaje y desmontaje, los brazos se bloquean automáticamente.



INVE MOTOR
Velocità regolabile a piacere dall'operatore. Inverter dotato di auto-limitatore a protezione del pneumatico.

Speed set by the operator, exactly as required. Inverter with governor to protect the tyre.

Vom Bediener beliebig regelbare Geschwindigkeit. Inverter mit Selbstbegrenzer zum Schutze des Reifens.

Vitesse réglable par l'opérateur. Commande à fréquence variable à limiteur automatique pour assurer la protection du pneumatique.

Velocidad regulable según la necesidad del operario. Inversor dotado de autolimitador con protección del neumático.

PIATTO EXTRA-GRIP

Incrementa automaticamente la pressione di bloccaggio durante la rotazione

EXTRA-GRIP CLAMPING DEVICE.

Gripping pressure is automatically increased during rotation.

EXTRA-GRIP-TELLER

Erhöht automatisch den Spanndruck während der Rotation.

PLATEAU EXTRA-GRIP

Augmente automatiquement la pression de blocage durant la rotation.

TRABAJO

Incrementa automáticamente la presión de bloqueo durante la rotación.



**BUTLER
PATENT**

CORPO ESPANDIBILE FINO A 30"

Base estendibile a 3 posizioni con configurazione standard 10"-26".

L'operatore può ampliare il campo di lavoro fino a 30".

UNIT EXPANDS UP TO 30"

3-position extensible base with standard configuration 10"-26".

The operator can expand the working range up to 30".

BIS 30" ERWEITERBARER KÖRPER

Auf 3 Positionen erweiterbare Basis mit Standard-Konfiguration 10"-26". Der Bediener kann den Arbeitsbereich bis 30" erweitern.

CORPS EXTENSIBLE

JUSQU'À 30"

Base extensible à 3 positions à configuration standard 10"-26".

L'opérateur peut étendre le champ de travail jusqu'à 30".

CUERPO EXPANDIBLE HASTA 30"

Base extensible de 3 posiciones con configuración estándar 10"-26".

El operario puede ampliar el campo de trabajo hasta 30".



KENDO.30S FI

Potente sistema di gonfiaggio tubeless adatto a qualsiasi diametro di cerchio. Provvisto di un dispositivo di sicurezza per tutelare l'incolumità dell'operatore.

Powerful tubeless tyre inflation system suitable for any rim diameter. Includes a safety device to protect the operator.

Leistungsstarkes Tubeless-

Befüllungssystem, für jeden Felgendurchmesser geeignet. Zum Schutze des Bediener mit einer Sicherheitsvorrichtung ausgestattet.

Puissant système de gonflage tubeless pour jantes de tout diamètre. Pourvu d'un dispositif de sécurité pour garantir la sécurité de l'utilisateur.

Potente sistema de inflado tubeless para cualquier diámetro de llanta. Provisto de un dispositivo de seguridad por la integridad del operario.



**BUTLER
PATENT**

**BUTLER
PATENT**

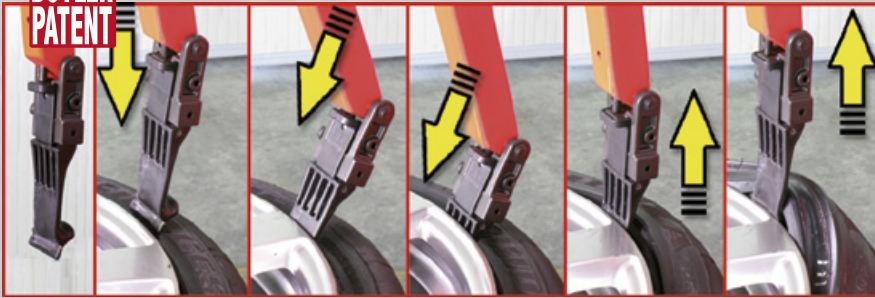

Utensile in materiale anti-graffio, rimuove il tallone senza danni al cerchio e senza l'utilizzo di leve.

Tool in scratch-proof material, it removes the bead without damaging the rim and without using levers.

Montagekopf Aus kratzfestem Material, entfernt den Wulst ohne Felgenschäden und ohne Notwendigkeit von Montiereisen.

Outil en matériau anti-rayure, permet de retirer le talon sans endommager la jante et sans devoir utiliser de leviers.

Útil en material sintético, extrae el talón sin causar daños en la llanta y sin la necesidad de utilizar palancas.

KENDO.30 S - EQUIPPED WITH AUTOMATIC WHEEL SENSORS

NEW



I sensori di prossimità attivano automaticamente il movimento di penetrazione radiale, agevolando lo stallonamento.
Il movimento graduale e controllato dei rulli permette uno stallonamento vicino al bordo cerchio, a salvaguardia del fianco del pneumatico e di eventuali sensori di pressione.
Rulli costruiti in materiale plastico, non danneggiano il cerchio anche in caso di contatto.

The proximity sensors automatically activate the radial penetration movement, simplifying bead breaking.
The gradual, controlled motion of the beadbreaker rollers allows the bead to be broken close to the edge of the rim, protecting the tyre sidewall and any pressure sensors.
Made from plastic material, the rollers do not damage the rim even if contact occurs.

Die Annäherungssensoren aktivieren automatisch die radiale Eindringungsbewegung, um den Abdrückvorgang zu begünstigen.
Die langsame und gesteuerte Bewegung der Abdrückrollen ermöglichen das Abdrücken nahe dem Felgenrand zum Schutze der Seitenwand des Reifens und der eventuell vorhandenen Drucksensoren.
Die Rollen sind aus Kunststoff gefertigt, damit die Felge auch bei Berührung nicht beschädigt wird.

Les capteurs de proximité activent automatiquement le mouvement de pénétration radiale, permettant de faciliter le décollage du talon.
Le mouvement graduel et contrôlé des rouleaux permet un décollage du talon près du bord de la jante, ce qui permet de protéger les flancs du pneumatique et les éventuels capteurs de pression.
Réalisés en matériel plastique, les rouleaux n'endommagent jamais la jante, y compris en cas de contact.

Los sensores de proximidad activan automáticamente el movimiento de penetración radial, facilitando el destalonamiento.
El movimiento gradual y controlado de los rodillos permite un destalonamiento cercano al borde de la llanta, protegiendo el lateral del neumático y los sensores de presión que pueda haber.
Fabricados con material plástico, los rodillos no dañan la llanta incluso en caso de contacto.

STANDARD



G1000A140
Spingi tallone con trascinatore
Bead pusher with pulling system
Wulstboy mit Zugvorrichtung
Tige-poussoir avec cale d'épaisseur
Empujador de talones con tracción



G1000A84K
Protezione cono
Cone guard
Kegelschutz
Protection cône
Protección del cono



G1000A81K (10 x kit)
Protezione piatto
Turntable guard
Tellerschutz
Protection plateau
Protección del plato



Bloccaggio meccanico
Mechanical clamping
Mechanische Aufspannung
Blocage mécanique
Bloqueo mecánico



Manometro
Pressure gauge
Manometer
Manomètre
Manómetro



Prolunga e protezione trascinatore
Extension and guard
Verlängerung und Schutz
Rallonge et protection
Alargo y protección



Adattatore centraggio
Centering adaptor
Adapter für
Adapteur centrage
Adaptor para centrar

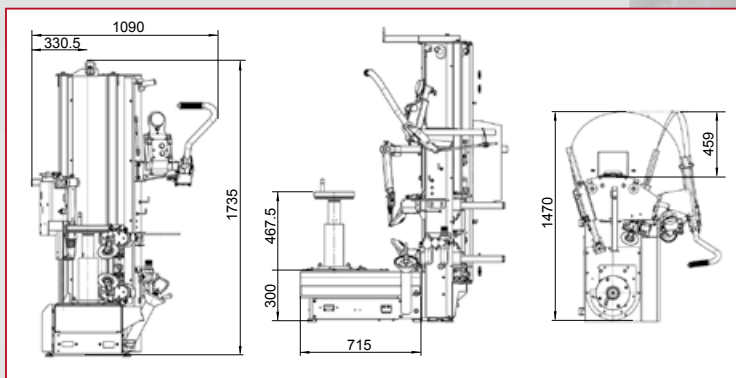

G1000A138
 Bloccaggio rapido.
 Quick-fit rim clamping device.
 Schnellaufspanner.
 Blocage rapide.
 Bloqueo rápido.



G1000A137
 Flangia universale per cerchi senza foro centrale. Adatta anche per ruote rovesce.

Universal flange for closed centre rims.

Suitable also for reverse rims.

Universalfansch für Felgen ohne mittiges Loch. Auch für Reverse-Rim-Design geeignet.

Bride universelle pour jantes sans trou central. Indiquée aussi pour roues à gorge renversée.

Garra universal para llantas sin orificio central. Apta incluso para ruedas invertidas.



PLUS 91AKC
 Spingitalone pneumatico.
 Pneumatic bead depressor.
 Pneumatischer Wulstboy
 Pousse-talon pneumatique.
 Brazo de ayuda neumático.

OPTIONS

G800A58
 (→ PLUS 91AKC + G1000A111 WDK PUSHER)

Trascinatore per spingitalone
 Traction bar
 Zugvorrichtung für Wulstboy
 Traction pour pousse-talon
 Traction para brazo de ayuda



G1000A99NP
 Sollevatore.
 Wheel lift.
 Radheber
 Élévateur.
 Elevador.



DATI TECNICI	TECHNICAL DATA	TECHNISCHE DATEN	DONNEES TECHNIQUES	DATOS TÉCNICOS	
Lavora su ruote da	Handled wheels from	Geeignet für Räder	Fonctionne sur roues de	Funciona en ruedas de	10"-30"
Peso	Weight	Gewicht	Poids	Peso	330 kg (338 kg-FI)
Voltaggio	Voltage	Voltage	Voltage	Voltage	1ph, 200/265v, 50/60Hz
Larghezza max ruota	Max wheel width	Radbreite, max.	Largeur max. roue	Anchura máx. rueda	15"
Diam. max ruota	Max wheel diam.	Raddiameter, max	Diamètre max roue	Diám. máx. rueda	1143 mm (45")
Forza di stallon.(ogni rullo)	Bead break.pow.(each arm)	Abdrückkraft (jeder Arm)	Force décol. talon (chaq.bras)	Fuerza de destal.(braz.)	12000 N
Coppia max	Max torque	Drehmoment, max.	Couple max.	Par máximo	120 Kgm
Movimento di stallonam.	Bead breaker mouvement	Abdrückbewegung	Mouv. décol. talon	Movim. de destalonam.	automatic
Motore di rotazione	Rotation Motor	Motor Drehung	Moteur de rotation	Motor de rotación	1,5Kw inver.+ 0,75 Kw motor
Pressione raccomandata	Recommended air supply	Empfohlener Luftdruck	Pression recommandée	Presión recomendada	8 - 10 bar

Butler

Engineering and Marketing S.p.A. a.s.u.
 Via dell'Ecologia 6 - 42047 Rolo (RE)
 Ph. +39-0522-647911 - Fax +39-0522-649760
 www.butler.it - info@butler.it

A DOVER COMPANY

DBN39U (04)

Le caratteristiche tecniche e gli allestimenti presentati in questo prospetto possono subire variazioni. Le immagini riprodotte non sono vincolanti.
 Technical data and composition presented in this catalogue may vary. Pictures reproduced are only indicative.
 Die techn. Daten und die Ausrüstungen, die in diesem Prospekt enthalten sind, können Änderungen erfahren. Deshalb sind die Abbildungen unverbindlich.
 Les caractéristiques techniques et les compositions présentées dans ce prospectus peuvent subir de variations. Les image reproduites n'ont qu'une valeur indicative.
 Las características técnicas y las composiciones ilustradas en este folleto pueden sufrir variaciones. Las imágenes propuestas son solamente indicativas.